

PLAN DE SCENE

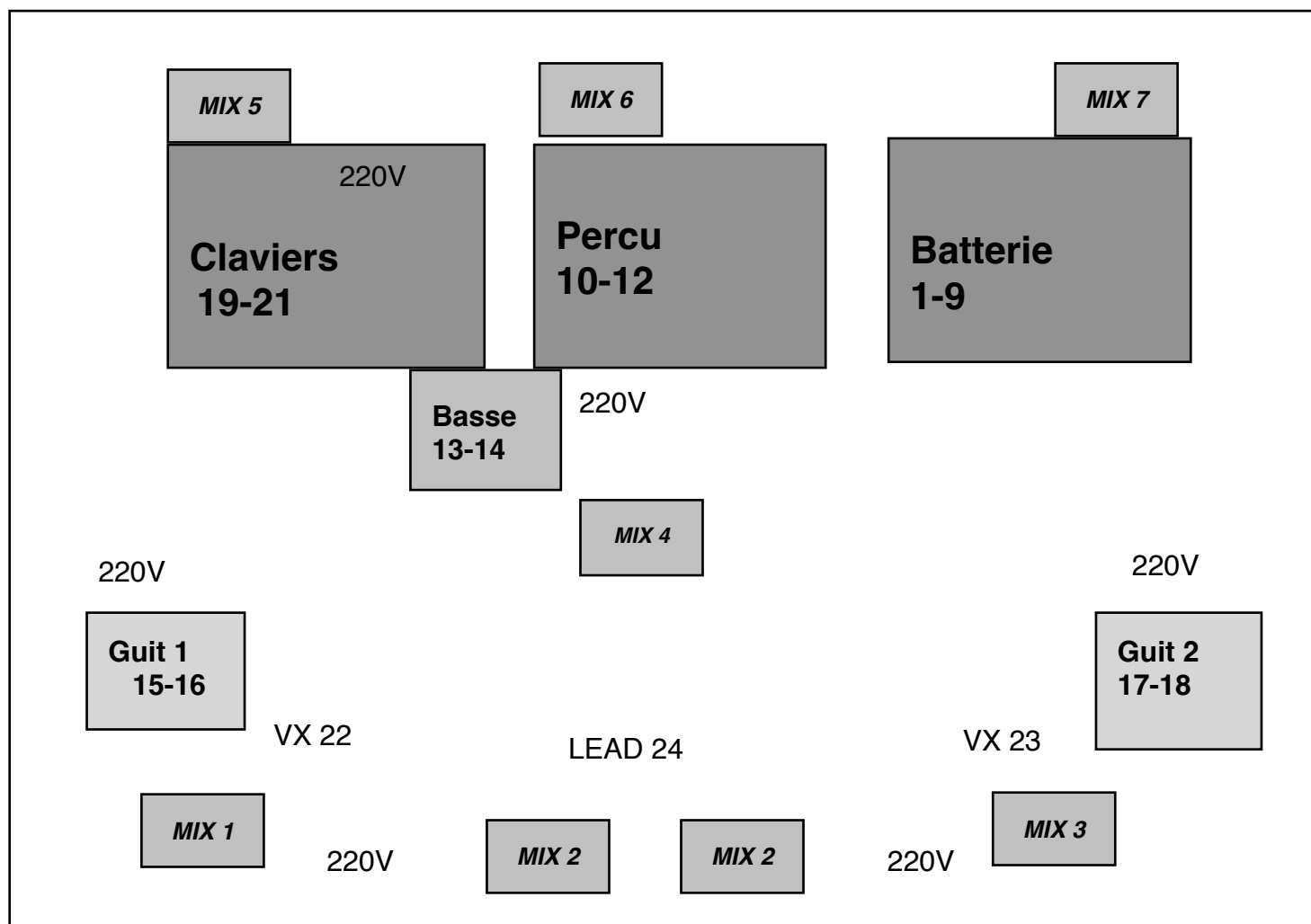

Retours

8 wedges identiques sur 7 lignes de type : Nexo P12, LA, D&B

6 Praticables 3X2 à 40 cm - Claviers- Percu- Batterie

Contact Technique : Antoine antoine@adjololo.com / 06 14 69 15 03

Fiche Tech. KUNBE V 04-26

Input	Instrument	Microphone	PIEDS
1	BD	Beta 91/B52	
2	SD TOP	SM57	PP
3	SD BOT	904	
4	HH	535 / SM81	PP
5	TOM HI	904	
6	TOM MED	904	
7	TOM LOW	D6/904	
8	OH L	KM184 / 214 / SM81	GP
9	OH R	KM184 / 214 / SM81	GP
10	DJEMBE	Beta 98 DS <i>HF</i>	
11	CONGAS	SM57	PP
12	TAMA	Beta 98 H	
13	BASSE DI	J48	
14	BASSE MIC	RE20 / M88	PP
15	GUIT jardin	J48	
16	GUIT jardin	906 / SM57	PP
17	GUIT cour	XLR	
18	GUIT cour	906 / SM57	PP
19	CLAVIER L	J48	
20	CLAVIER R	J48	
21	RHODES	J48	
22	VX Jardin	SM58	GP
23	VX Cour	SM58	GP
24	VX LEAD	SM58	GP
25	VX LEAD	Y	

Fiche Tech. KUNBE V 04-26

L'organisateur s'engage à fournir un système de sonorisation professionnel complet de puissance en adéquation avec la jauge de public et la configuration de la salle.

- Prévoir Front Fills
- Prévoir si nécessaire un système de rappel aligné.
- Le système devra être opérationnel, intégralement aligné et égalisé au moment de notre arrivée. Systèmes recommandés: Line array type D&B, L-Acoustics

Console numérique: de type DLive,SQ,CL5,M32

Si Backline à fournir:

- une batterie type Yamaha live Custom standard (Toms peaux transparentes) Cymbales Zildjian série K (2 crashes 16,18 une ride 20, Hi-Hat 13" K-Series)+accessoires et siège
- 1 Congas LP 12" avec pied
- 1 ampli guitare Fender Deluxe ou Twin reverb
- 1 ampli guitare Roland Jazz chorus
- 1 ampli basse Ampeg SVT classic Lampes 8x10 cabinet
- 5 stands guitare «Hercule»
- 2 stands clavier 1 double et 1 simple

Contact Technique: Antoine antoine@adjololo.com / 06 14 69 15 03